

サーボプレス JPシリーズ5 ユニット型

## 型番・シリアルナンバー（機体番号）の見方

本体、コントローラに付いております、銘板にてご確認ください。

### 銘板の位置

#### 〈プレス本体〉

※プレス本体は、プーリボックスの向きによって銘板の位置が異なります。

標準仕様

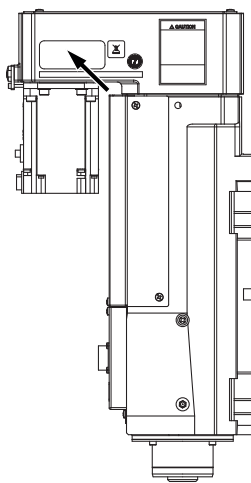

プーリボックス  
右向き仕様

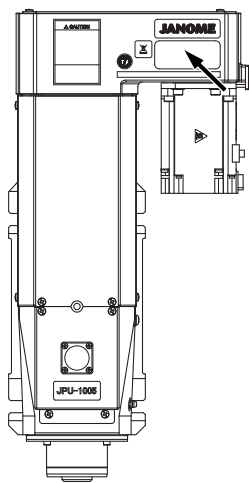

プーリボックス  
左向き仕様

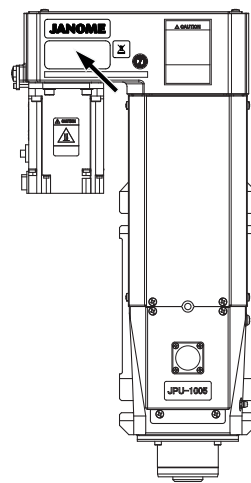

プーリボックス  
後向き仕様

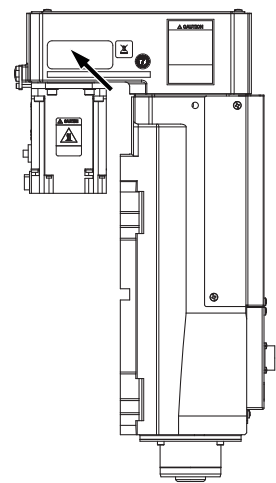

#### 〈標準コントローラ〉

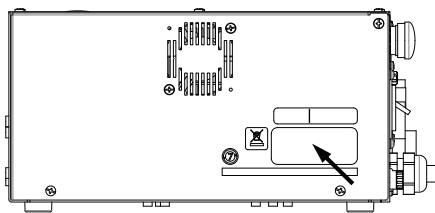

#### 〈小型コントローラ〉

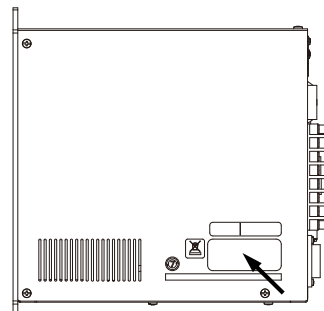

### 銘板の見方

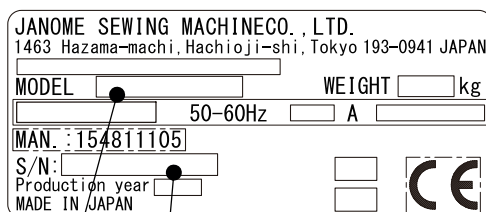

① ②

- ① 型番
- ② シリアルナンバー（機体番号）

例) 16U10N0001